



**HERRALUM
INDUSTRIAL**
S.A. DE C.V.
LA IMAGEN DEL PRESTIGIO

Asesoría técnica HERRALUM Marzo 2007

FICHA TECNICA

HERRAJES PARA CANCEL DE BAÑO DE VIDRIO TEMPLADO

1032

1033

- 1032 HERRAJE-BISAGRA, VIDRIO A VIDRIO
PARA PUERTAS DE CANCEL DE BAÑO DE VIDRIO TEMPLADO,
DE 8 A 12 MM DE ESPESOR

CIERRA SOLA A PARTIR DE 25 GRADOS EN AMBAS POSICIONES
DOBLE APERTURA

SOPORTA HASTA 30 KGS POR PIEZA

ESTOS HERRAJES SON FABRICADOS EN LATÓN SOLIDO

ACABADO: CROMADO
DORADO
SATINADO

EL ACABADO CROMADO, DORADO Y SATINADO DE ESTOS PRODUCTOS SE DA POR UN PROCESO DE GALVANOPLASTIA QUE ASEGURA LA CALIDAD DE LOS MISMOS, PROPORCIONANDO EL BRILLO Y LA DURABILIDAD ADECUADOS DURANTE AÑOS, LA GARANTÍA DE FABRICA ES DE MÁS DE 5 AÑOS, POR FAVOR TENGA EN CUENTA LAS RECOMENDACIONES DE LIMPIEZA, ES MUY IMPORTANTE NO UTILIZAR PRODUCTOS QUIMICOS PARA LA LIMPIEZA DE ESTAS PIEZAS.

RECOMENDACIONES DE LIMPIEZA, LAVAR CON AGUA Y JABON, NUNCA UTILICE PRODUCTOS QUIMICOS SOBRE LOS HERRAJES YA QUE ESTOS PUEDEN MANCHAR EL ACABADO CROMADO O DORADO, DEBILITANDO LA CAPA DEL TERMINADO.

LOS HERRAJES BISAGRA ESTÁN PROBADOS EN LABORATORIO EN PRUEBAS DE RESISTENCIA POR MÁS DE 100,000 CICLOS, ESTO CONFIRMA QUE LOS HERRAJES BISAGRA Y SUS COMPONENTES INTERIORES DE ACERO INOXIDABLE SOPORTAN LAS PUERTAS DE CRISTAL TEMPLADO INSTALADOS EN CONDICIONES NORMALES.

INSTALAR 2 PZAS DE HERRAJES BISAGRAS EN PUERTAS DE CRISTAL TEMPLADO DE 9 MM DE ESPESOR, CON MEDIDAS MAXIMAS DE 0.80 MTS (ANCHO) X 1.80 MTS (ALTO).

SI LA PUERTA EXCEDE EL ANCHO O EL ALTO, ENTONCES UTILIZAR 3 PZAS DE HERRAJES BISAGRAS EN PUERTAS DE CRISTAL TEMPLADO, YA QUE CON ESTO LOGRA REPARTIR DE MEJOR MANERA EL PESO DE LA PUERTA SIN

RESTARLE DURABILIDAD AL CORRECTO FUNCIONAMIENTO DE LOS HERRAJES BISAGRAS.

1033 HERRAJE-BISAGRA, VIDRIO A MURO
PARA PUERTAS DE CANCEL DE BAÑO DE VIDRIO TEMPLADO,
DE 8 A 12 MM DE ESPESOR

CIERRA SOLA A PARTIR DE 25 GRADOS EN AMBAS POSICIONES
DOBLE APERTURA

EL HERRAJE 1033 INCORPORA 4 TORNILLOS DE ACERO INOXIDABLE PARA SU
FIJACIÓN EN EL MURO

SOPORTA HASTA 30 KGS POR PIEZA

ESTOS HERRAJES SON FABRICADOS EN LATÓN SOLIDO
ACABADO: CROMADO
DORADO
SATINADO

EL ACABADO CROMADO, DORADO Y SATINADO DE ESTOS PRODUCTOS SE DA
POR UN PROCESO DE GALVANOPLASTIA QUE ASEGURA LA CALIDAD DE LOS
MISMOS, PROPORCIONANDO EL BRILLO Y LA DURABILIDAD ADECUADOS
DURANTE AÑOS, LA GARANTÍA DE FABRICA ES DE MÁS DE 5 AÑOS, POR
FAVOR TENGA EN CUENTA LAS RECOMENDACIONES DE LIMPIEZA, ES MUY
IMPORTANTE NO UTILIZAR PRODUCTOS QUIMICOS PARA LA LIMPIEZA DE
ESTAS PIEZAS.

RECOMENDACIONES DE LIMPIEZA, LAVAR CON AGUA Y JABON, NUNCA
UTILICE PRODUCTOS QUIMICOS SOBRE LOS HERRAJES YA QUE ESTOS
PUEDEN MANCHAR EL ACABADO CROMADO O DORADO, DEBILITANDO LA
CAPA DEL TERMINADO.

LOS HERRAJES BISAGRA ESTÁN PROBADOS EN LABORATORIO EN PRUEBAS
DE RESISTENCIA POR MÁS DE 100,000 CICLOS, ESTO CONFIRMA QUE LOS
HERRAJES BISAGRA Y SUS COMPONENTES INTERIORES DE ACERO
INOXIDABLE SOPORTAN LAS PUERTAS DE CRISTAL TEMPLADO INSTALADOS
EN CONDICIONES NORMALES.

INSTALAR 2 PZAS DE HERRAJES BISAGRAS EN PUERTAS DE CRISTAL
TEMPLADO DE 9 MM DE ESPESOR, CON MEDIDAS MAXIMAS DE 0.80 MTS
(ANCHO) X 1.80 MTS (ALTO).

SI LA PUERTA EXCEDE EL ANCHO O EL ALTO, ENTONCES UTILIZAR 3 PZAS DE
HERRAJES BISAGRAS EN PUERTAS DE CRISTAL TEMPLADO, YA QUE CON
ESTO LOGRA REPARTIR DE MEJOR MANERA EL PESO DE LA PUERTA SIN
RESTARLE DURABILIDAD AL CORRECTO FUNCIONAMIENTO DE LOS HERRAJES
BISAGRAS.

RESAQUE EN EL VIDRIO

HERRAJE 1032 TIPO BISELADO

GLASS

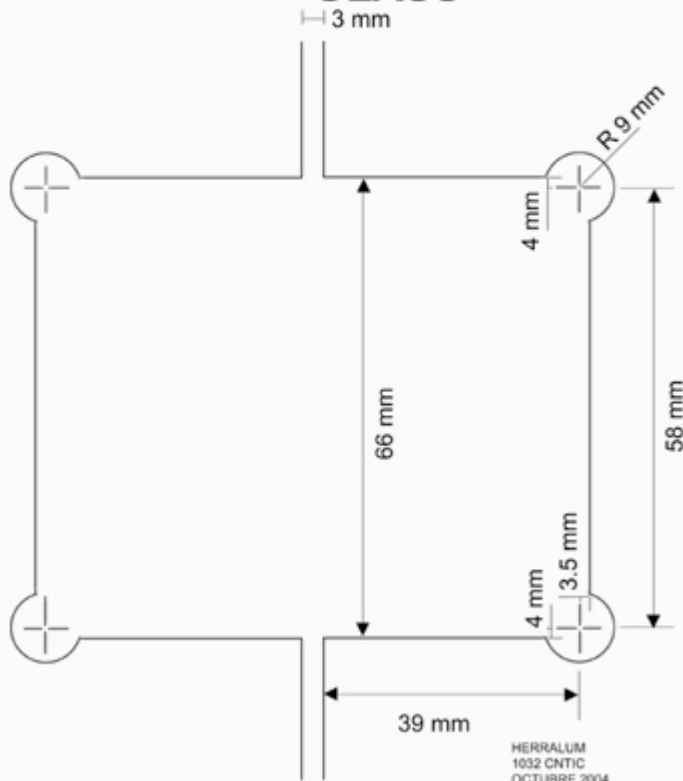

RESAQUE EN EL VIDRIO

HERRAJE 1033 TIPO BISELADO

GLASS

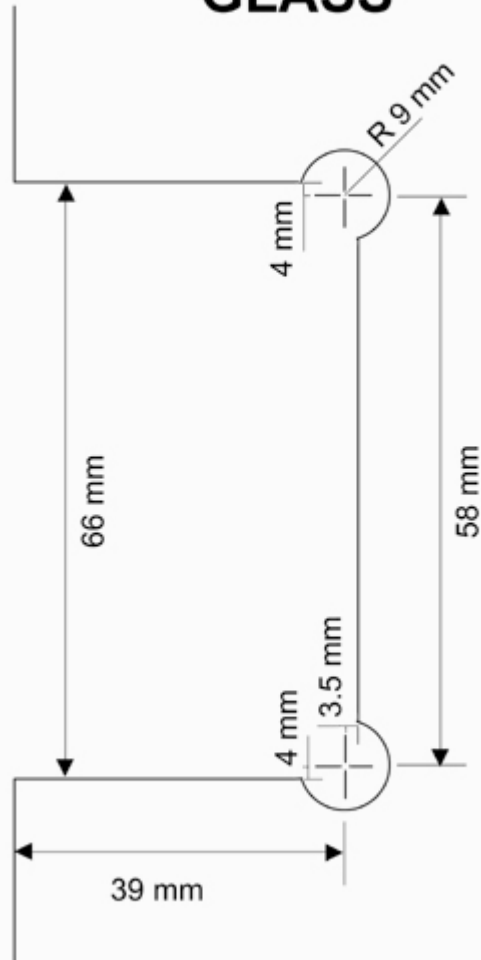

HERRALUM
1033 CNTIC
OCTUBRE 2004

RESAQUE EN EL VIDRIO

HERRAJE 1033 CON BASE DESCENTRADA O DESFASADA

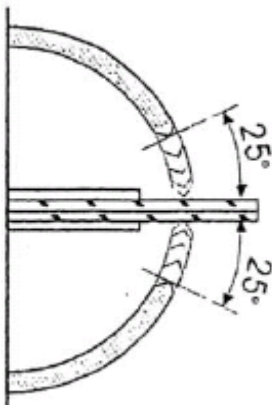
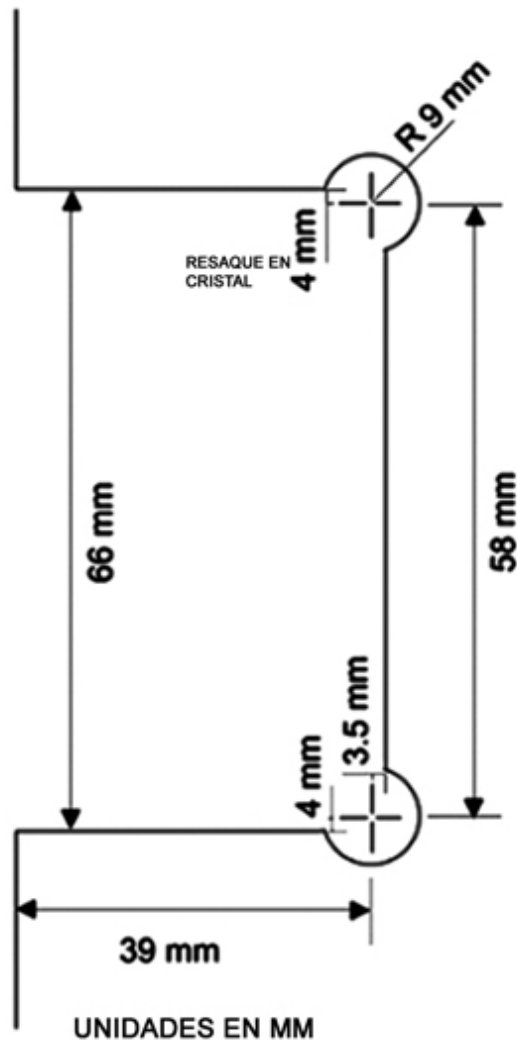

ESTE DIBUJO ES SOLO ILUSTRACION TOMAR LAS MEDIDAS FISICAMENTE.

MEDIR ADECUADAMENTE CON HOLGURAS EN VIDRIO Y ES NECESARIO INSTALAR EN VIDRIO TEMPLADO, LO CUAL LE BRINDARA MAYOR SEGURIDAD A SUS PUERTAS

GARANTIA HERRALUM DE 1 AÑO CONTRA CUALQUIER DEFECTO DE FABRICA



HERRALUM.
LIDER EN HERRAJES DE ALUMINIO

www.herralum.com

RESAQUE EN EL VIDRIO

HERRAJE 1032 135 GRADOS BISELADO

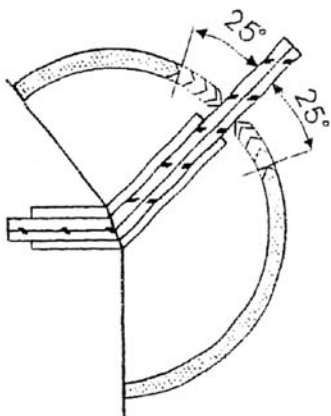
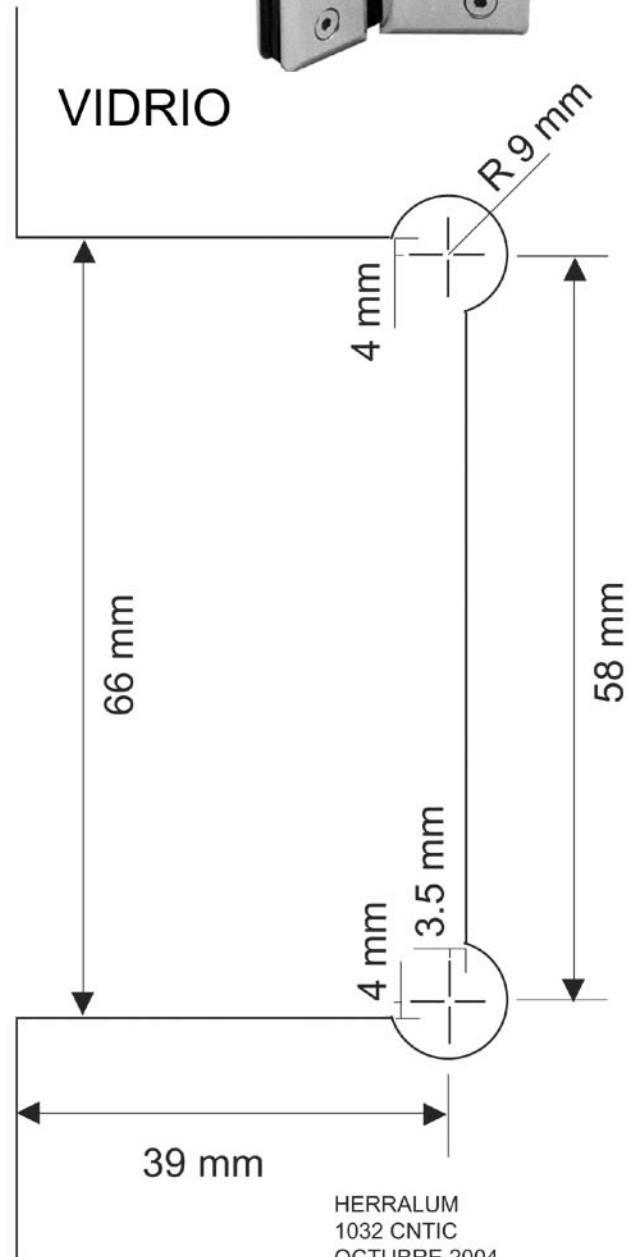
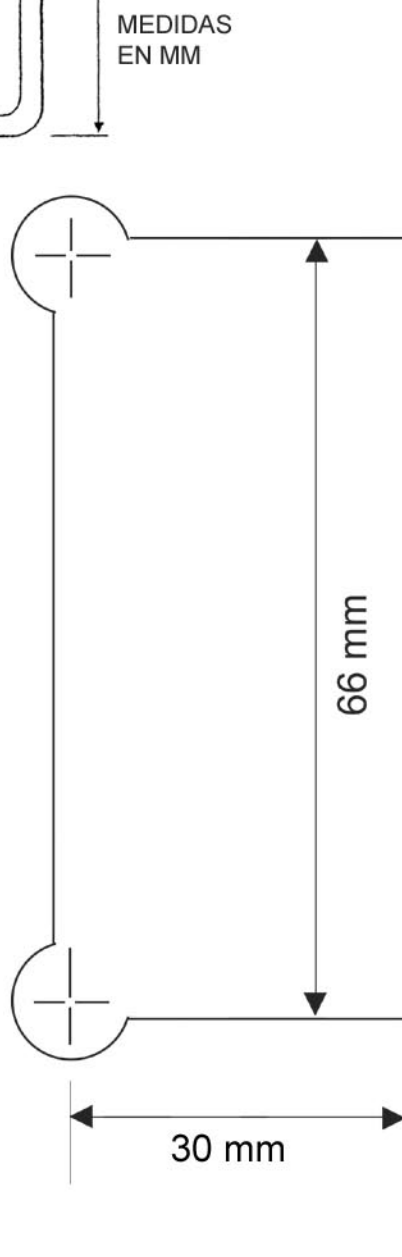
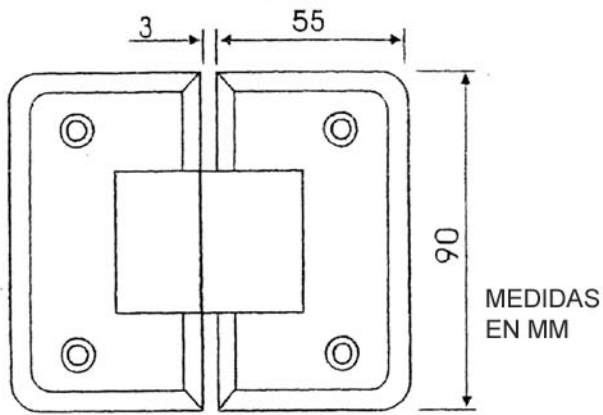

ESTE DIBUJO ES SOLO ILUSTRACION TOMAR LAS MEDIDAS FISICAMENTE.

MEDIR ADECUADAMENTE CON HOLGURAS EN VIDRIO Y ES NECESARIO INSTALAR EN VIDRIO TEMPLADO, LO CUAL LE BRINDARA MAYOR SEGURIDAD A SUS PUERTAS

GARANTIA HERRALUM DE 1 AÑO CONTRA CUALQUIER DEFECTO DE FABRICA

HERRALUM
1032 CNTIC
OCTUBRE 2004



HERRALUM.
LIDER EN HERRAJES DE ALUMINIO

www.herralum.com

RESAQUE EN EL VIDRIO

HERRAJE 1032 90 GRADOS BISELADO

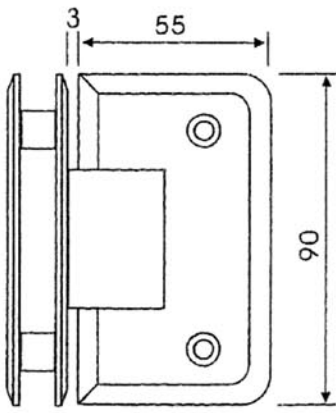

MEDIDAS
EN MM

VIDRIO

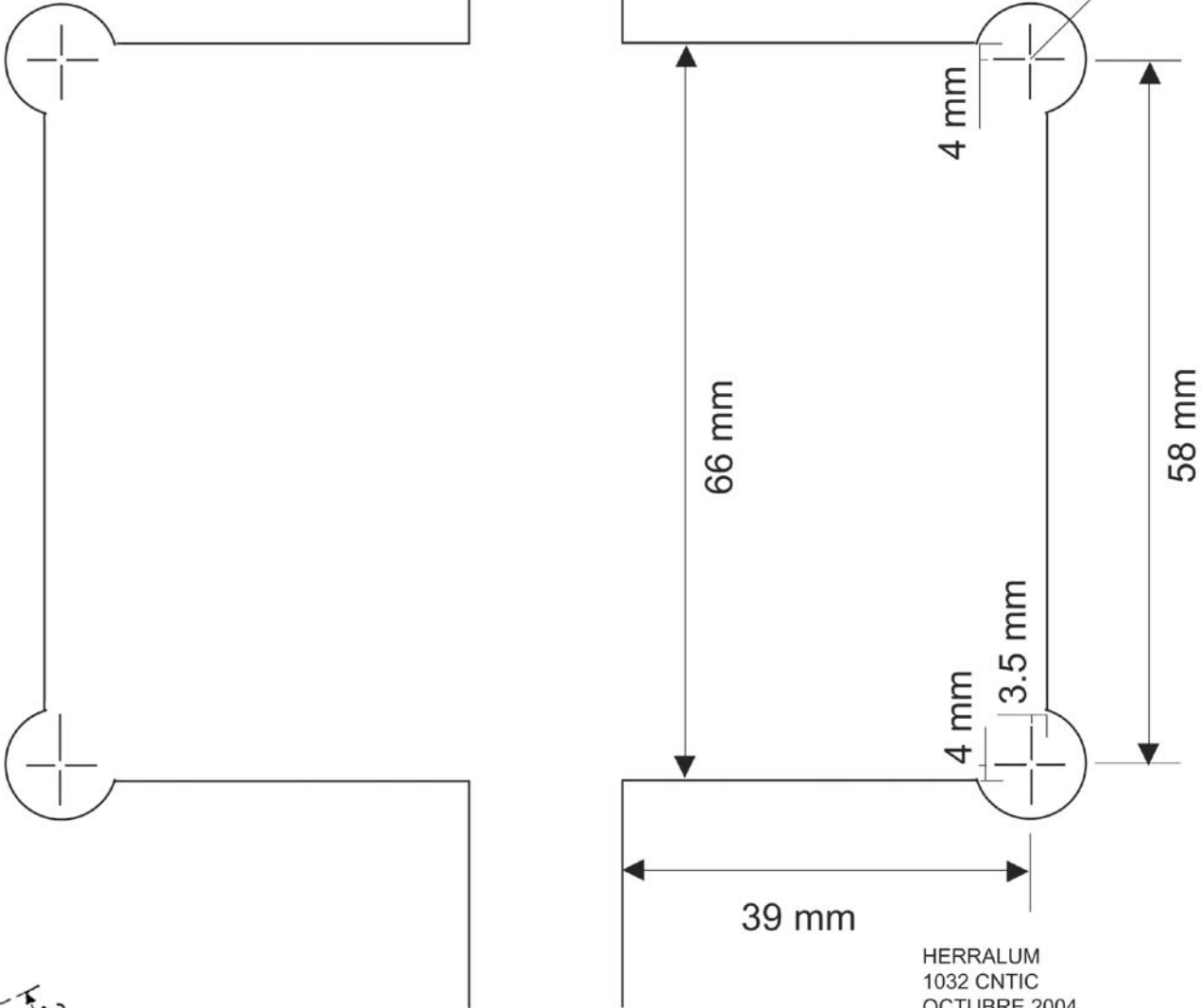

HERRALUM
1032 CNTIC
OCTUBRE 2004

ESTE DIBUJO ES SOLO ILUSTRACION TOMAR LAS MEDIDAS FISICAMENTE.

MEDIR ADECUADAMENTE CON HOLGURAS EN VIDRIO Y ES NECESARIO
INSTALAR EN VIDRIO TEMPLADO, LO CUAL LE BRINDARA MAYOR SEGU-
RIDAD A SUS PUERTAS

GARANTIA HERRALUM DE 1 AÑO CONTRA CUALQUIER DEFECTO DE
FABRICA

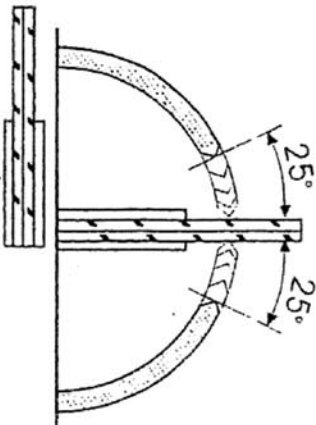

HERRALUM.
LIDER EN HERRAJES DE ALUMINIO

www.herralum.com