



**HERRALUM  
INDUSTRIAL**  
S.A. DE C.V.  
LA IMAGEN DEL PRESTIGIO

Asesoría técnica HERRALUM Marzo 2007

**FICHA TECNICA**

**ROTO OPERADOR PARA VENTANA DE PROYECCION SERIE 70 EUROVENT O EN LINEAS EUROPEAS  
1183**

1183 ROTO OPERADOR  
NUEVO OPERADOR PARA VENTANA  
DE PROYECCION DE SERIE 70  
EUROVENT CUPRUM  
OPERADOR DE ALTO DESEMPEÑO  
CON GUIAS DE ACERO INOXIDABLE  
ACABADOS:  
NATURAL  
NEGRO  
BLANCO  
HUESO  
BEIGE

EMPAQUE:  
1 PZA

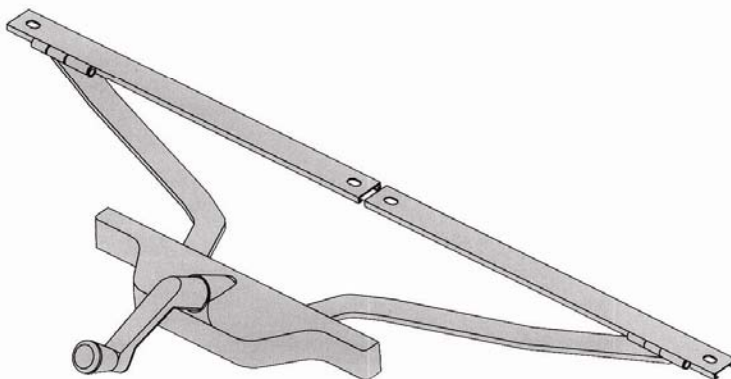

PARA INSTALACION EN LINEA DE PROYECCION SERIE 70 EUROVENT O EN LAS LINEAS EUROPEAS DE VENTANA DE PROYECCION, EL DISEÑO DE LOS PERFILES EN LAS LINEAS EUROPEAS PERMITE LA COLOCACIÓN Y FUNCIONAMIENTO DEL ROTOPERADOR



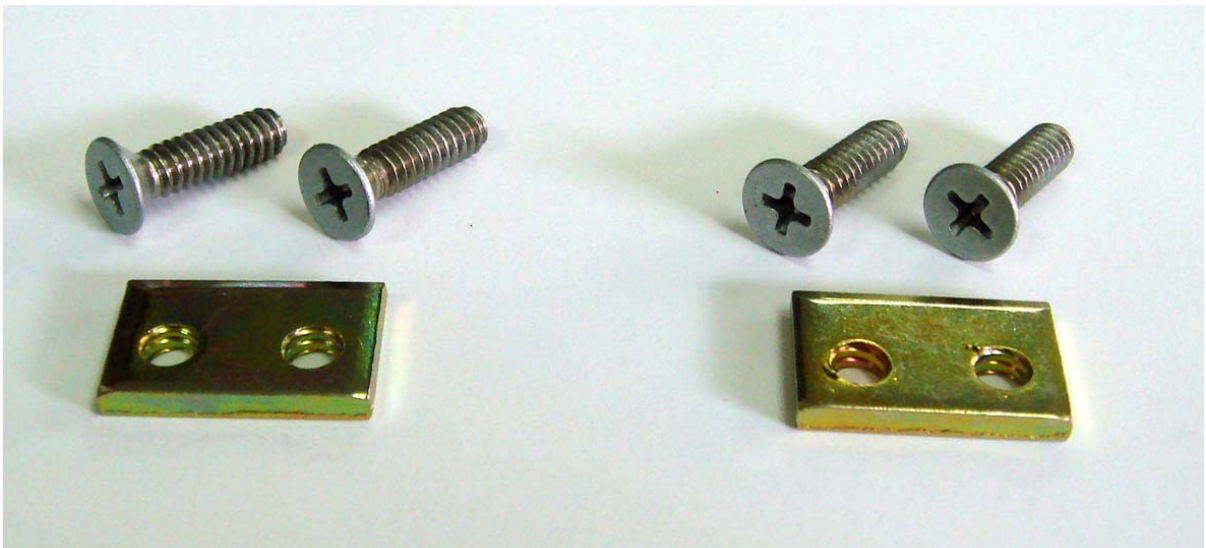

EL ROTOPERADOR 1183 HERRALUM INCORPORA GRAPAS O PLACAS DE FIJACION PARA DEJAR CORRECTAMENTE COLOCADO Y FIJADO EL CUERPO DEL ROTOPERADOR AL PERFIL DE ALUMINIO, LAS GRAPAS DE FIJACION VIENEN PREVIAMENTE MACHUELEADAS O ROSCADAS PARA LA FACIL INSTALACION DE LOS TORNILLOS DE CABEZA PLANA, CON ESTO GARANTIZAMOS UN FUNCIONAMIENTO CORRECTO LIBRE DE MOVIMIENTO IRREGULAR DEL CUERPO, AL ESTAR CORRECTAMENTE FIJADO.

# DIAGRAMA DEL ROTOPERADOR EN MARCO Y CONTRAMARCO DE ALUMINIO

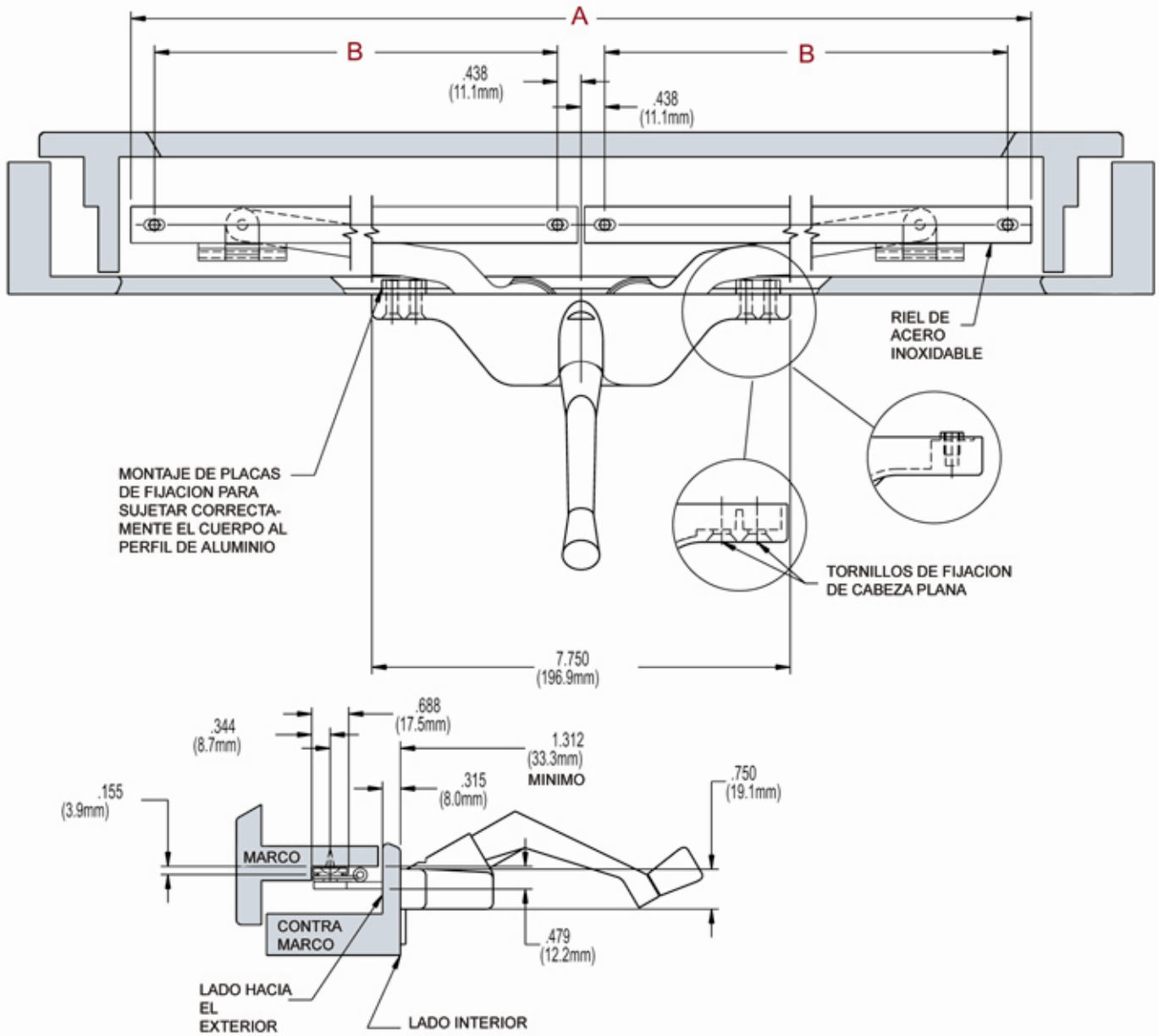

PREPARO

EDDIE MACIAS ALBA

MKT Y ASESORIA TECNICA

MARZO 2007