



**HERRALUM
INDUSTRIAL**
S.A. DE C.V.
LA IMAGEN DEL PRESTIGIO

Asesoría técnica HERRALUM Noviembre 2004

FICHA TECNICA

CARRETILLA TIPO TANDEM PARA LINEA EUROVENT

2167

- 2167 CARRETILLA TIPO TANDEM AJUSTABLE, DOBLE BALERO IMPORTADO S&S BEARINGS, CON CUERPO EXTERIOR E INTERIOR INYECTADO EN ZAMAK, TORNILLOS Y PERNOS EN ACERO INOXIDABLE, TERMINADO EN PINTURA NEGRA ELECTROESTATICA, DISEÑADA PARA VENTANA Y PUERTA CORREDIZA SERIE 70 Y 100 DE EUROVENT, TAMBIEN PUEDE SER INSTALADA EN VENTANA Y PUERTA CORREDIZA LINEA 3" TRADICIONAL.
SOPORTE DE BALERO: 30 KGS POR BALERO
SORORTE TOTAL POR CARRETILLA: 60 KGS (DOBLE BALERO)

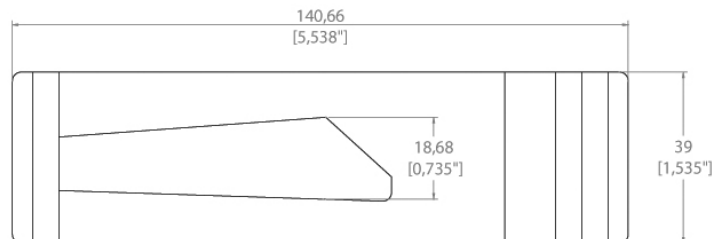
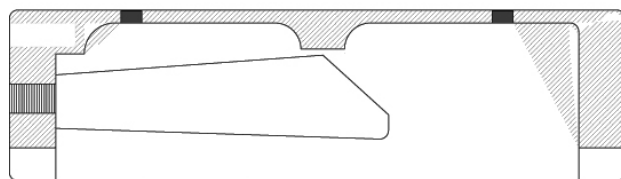
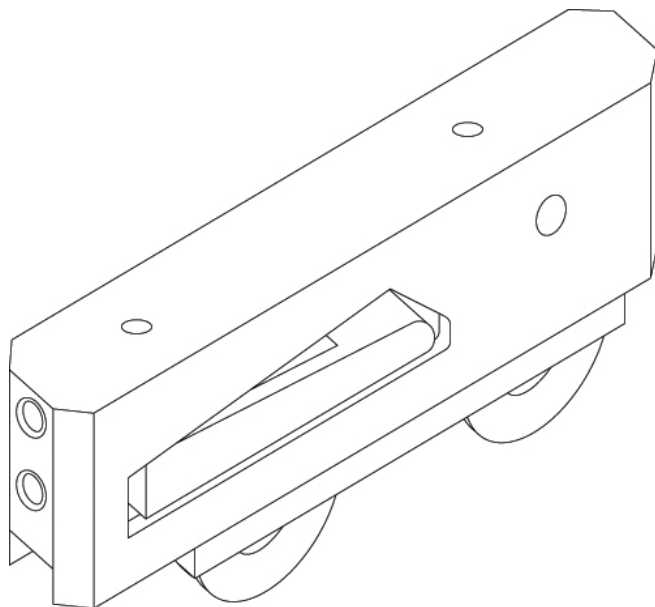
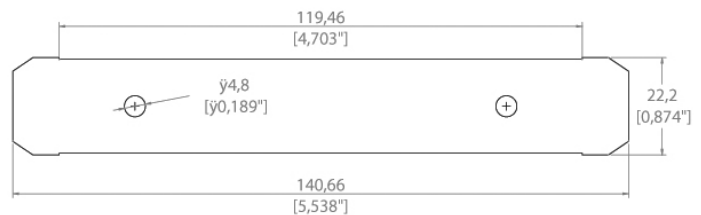
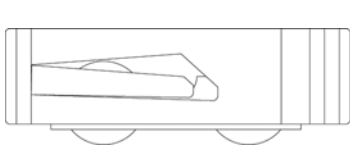



PREPARO

EDDIE MACIAS ALBA

MKT Y ASESORIA TECNICA

NOVIEMBRE 2004